

4. Najważniejsze wskazówki



D

Medium: Wasser, max. 70 °C
Betriebsdruck: max. 16 bar
Werkseitig eingestellt auf 1,5 bar Ausgangsdruck

- Benutzen Sie das Gerät
 - in einwandfreiem Zustand
 - bestimmungsgemäß
 - sicherheits- und gefahrenbewußt.
- Einbau-Anleitung beachten.
- Störungen sofort beseitigen lassen.
- Die Armaturen sind ausschließlich für die genannten Einsatzgebiete bestimmt. Jede andere Benutzung gilt als nicht bestimmungsgemäß.



GB

Medium: Water max. 70 °C
Inlet pressure: max. 16.0 bar
Set during manufacture at 1.5 bar outlet pressure

- Use the appliance
 - In good condition
 - According to regulations
 - With due regard to safety.
- Follow installation instructions
- Immediately rectify any malfunctions.
- The valves are exclusively for use for applications detailed in these installation instructions. Any variation from this or other use will not comply with requirements.



PL

Medium: woda do 70 °C max.
Cisnienie na wejściu: do 16.0 bar
Nastawa fabryczna: 1.5 bar na wyjściu

- Używać urządzenie:
 - w dobrym stanie
 - zgodnego z przepisami
 - bezpiecznego
- Przestrzegać instrukcji instalacji
- Niezwłocznie usunąć wszelkie usterki
- Zawór przeznaczony jest do instalacji przedstawionej w tej instrukcji instalacji. Skutkiem wszelkich odstępstw będzie utrata gwarancji.



NL

Milieu: Water tot max. 70 °C
Bedrijfsdruk: max. 16 bar
Af fabriek ingesteld op 1,5 bar Uitgangsdruk

- Gebruik het apparaat
 - in onberispelijke toestand
 - volgens de voorschriften
 - met in acht neming van de veiligheidsvoorschriften en mogelijke gevaren
- Neem de inbouw-aanwijzing in acht
- Laat storingen onmiddellijk repareren
- De instrumenten zijn uitsluitend bestemd voor genoemde inzetmogelijkheden. Elk ander gebruik komt niet overeen met de voorschriften.



I

Ambiente: Acqua fino a 70 °C massima
Pressione di esercizio: 16 bar massimo

- Regolato presso lo stabilimento costruttore su 1,5 bar pressione in uscita
- Impiegare l'apparecchio
 - allo stato ineccepibile
 - secondo la sua destinazione
 - tenendo conto della sicurezza e dei pericoli
 - Attenersi alle istruzioni sull'installazione
 - Provvedere all'immediata eliminazione dei disturbi
 - I raccordi sono destinati esclusivamente per i campi d'impiego indicati. Ogni altro impiego viene ritenuto inadeguato.



E

Medio: Agua hasta máx. 70 °C
Presión de trabajo máx. 16 bar
Ajustado de fábrica a 1,5 bar de presión de salida

- Utilizar el aparato
 - en perfecto estado de funcionamiento
 - de acuerdo con los fines previstos
 - cumpliendo con las normas de seguridad y de funcionamiento
- Observar las instrucciones de montaje.
- Arreglar las averías de forma inmediata.
- Los accesorios deberán utilizarse solamente para las aplicaciones mencionadas. Cualquier otro uso se considerará inadecuado a los fines previstos.

1. Podłączenie

Przykład podłączenia

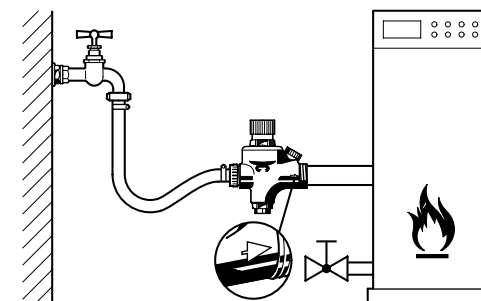
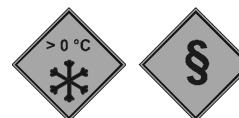

1.1 Montaz

W najniższym punkcie instalacji grzewczej

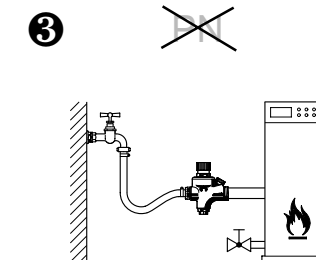
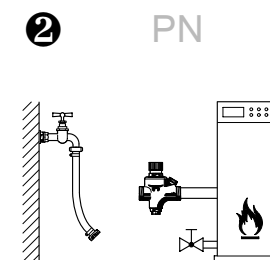
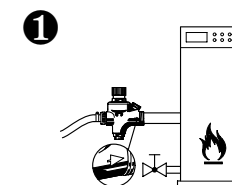

2. Sprawdzenie podłączenia

Napelnienie instalacji grzewczej
Nastawa fabryczna 1.5 bara

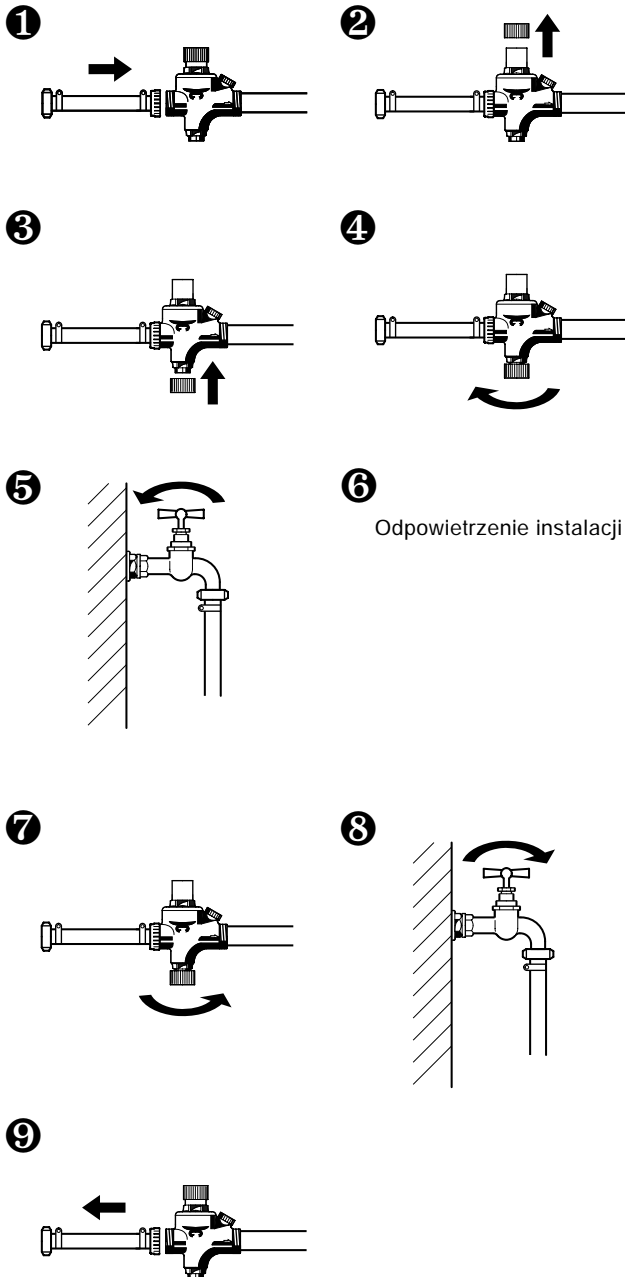

3. Ustawianie

Cisnienie napelniania instalacji

